

# MONTAGEHINWEISE SOCKELLEISTEN

WARENRUBRIK	PRODUKTMAßE	PRODUKTMATERIAL	MONTAGESYSTEM
Sockelleisten	Länge: 2400mm	MDF-foliiert / Fichte-Kiefer lackiert	„Easy Fix“ Clipholder

## RICHTLINIEN

Für das Verlegen von diesem Produkt gelten die bekannten nationalen Normen, Richtlinien und Regelwerke sowie die technischen Verweise und anerkannten Regeln des Fachs. Es sind insbesondere die Richtlinien der VOB Teil C, DIN 18365, DIN 18560 und DIN 18202 anzuwenden. Unsere anwendungstechnischen Hinweise in Bild und Schrift in diesen Montagehinweisen beruhen auf Erfahrungen aus der Praxis und erfolgen nach bestem Wissen, gelten jedoch als unverbindlicher Hinweis, aus dem keine Ansprüche geltend gemacht werden können.

## VERARBEITUNGSANWEISUNGEN

Die Art der Montage sollte vorher mit dem Auftraggeber geklärt werden. Für die Art der Befestigung gibt es verschiedene Möglichkeiten. Laut der oben erwähnten DIN sind folgende zulässig: Klebung durch Montagekleber oder Heißschmelzkleber, außerdem durch Schrauben mit Dübeln, sowie durch Nageln beispielsweise mit einem Druckluft- oder akkubetriebenen sog. „Kombinagler“. Alternativ ist aufgrund der entsprechend passenden Fräsung auf der Rückseite der Leisten auch die Montage durch sog. „Cliphalter“ möglich. Diverse Hinweise und Montagehilfen befinden sich auf der Umverpackung. Die Befestigung an der Wand sollte materialgerecht und dauerhaft sein. Die Befestigung direkt auf dem Boden ist nicht zulässig. Die Befestigung auf losen oder nicht tragfähigen Untergründen ist nicht zulässig. Die Beachtung des optischen Geltungsnutzen setzt voraus, dass die umlaufende Abstands- und Bewegungsfuge des Bodens abgedeckt wird. Außerdem sollte durch vorherige Absprache mit dem Auftraggeber sowohl die funktionellen als auch die ästhetischen Details festgelegt werden.

## HINWEISE

Es wird empfohlen, im Rahmen eines Bauvorhabens Verpackungseinheiten aus einer Lieferung zu verarbeiten, um farbliche Abweichungen zu vermeiden. Die Verpackungseinheiten und Produkte sind sorgfältig auf Materialfehler, Mängel an der Oberfläche sowie Farb- und Glanzunterschiede, zu überprüfen. Die Montage der Produkte gilt als Annahme des Produktes und alle oben genannten Materialfehler stellen keine Grundlage für eine spätere Beanstandung des Produktes dar.

## FUNKTION UND ÄSTHETIK

Hierzu gehören: Die Häufigkeit und Art der Stückelungen. Die Art und Weise der Innen- und Außenecken, entweder durch fachgerecht und präzise ausgeführte Gehrungsschnitte mit einer entsprechenden Kapp- und Gehrungssäge oder durch die Abdeckung mit den LOBO Floors Eckklötzen. Durch die Präzision und exakte Ausbildung der Stöße sollten Unregelmäßigkeiten und Überstände aus optischen und hygienischen Gründen vermieden werden. Sofern nötig ist die Verwendung von geeigneten Dichtstoffen für eventuelle Versiegelungsarbeiten sicher zu stellen. Hierfür sind bestenfalls Hybrid-Produkte auf Acrylatbasis oder neutral-vernetzender Basis zu verwenden. Die Verwendung von Essigsäure-vernetzenden Dichtstoffen ist nicht zulässig.

## TRANSPORT UND LAGERUNG

Für den Transport ist zu beachten, dass die Verpackungseinheiten keinen freien Bewitterungen ausgesetzt werden dürfen. Gehen Sie mit den Verpackungseinheiten bei Transport und Lagerung sorgsam um. Das Produkt in ungeöffneter Verpackung anschließend im Raum lagern. Lagern Sie die Verpackungseinheiten niemals senkrecht, oder in feuchten und staubigen Räumen. Vor der Verlegung ist das Produkt in ungeöffneter Verpackung mindestens 48h bei einer Raumtemperatur von min. 18°C bis max. 28°C und einer relativen Luftfeuchte von min. 40% bis max. 70%, bei einer Bodentemperatur von min. 15°C bis max. 25°C zu akklimatisieren.

## MONTAGEMATERIALIEN

- Bleistift (fein)
- Gliedermaßstab
- Winkelschmiege
- Kapp- und Gehrungssäge
- Sägeblatt für Feinschnitt (mehr als 60 Zähne)
- Schlagschrauber
- Akkuschauber
- Kombinagler (Druckluft – oder akkubetrieben)
- Hammer
- Stahlstifte, Nägel rostfrei
- Montagkleber
- Kartuschenpresse
- Dichtstoffe (Hybrid – oder neutral-vernetzend)

## SOCKELLEISTEN VORBEREITEN UND ZUSCHNEIDEN

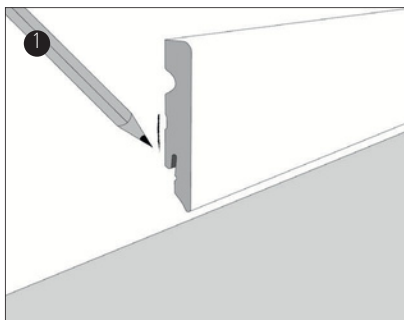

Leiste an der Wand anlegen und anzeichnen oder entsprechend mit Metermaßstab nachmessen und markieren.

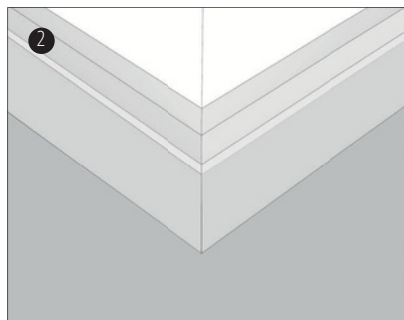

Nachdem der Winkelgrad festgelegt wurde, mit Kappsäge entsprechend zuschneiden beispielsweise bei Außenecken.

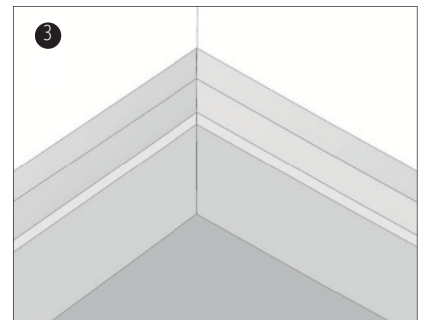

An der Schnittstelle der Stöße besonders sorgfältig darauf achten, dass keine Feuchtigkeit oder Schmutz eindringen kann beispielsweise bei Innenecken.

## MONTAGE MIT CLIPHOLDERN

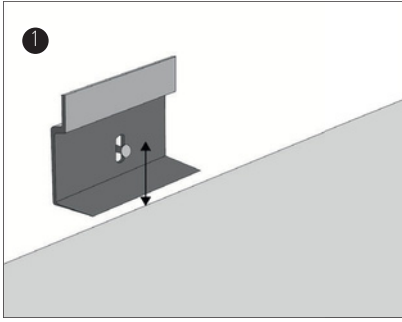

Die Verpackung dient als Montagehilfe zur Ermittlung der Höhe für die Bohrlöcher. Der Clip kann auch festgeschossen oder festgeklebt werden.

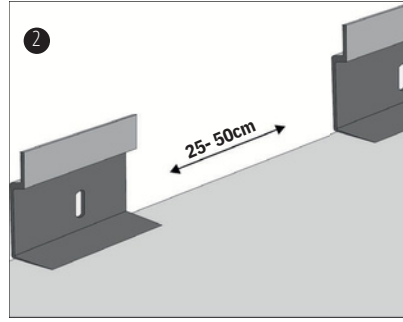

Der empfohlene Abstand der Clipse zueinander beträgt zwischen 25cm und 50cm.

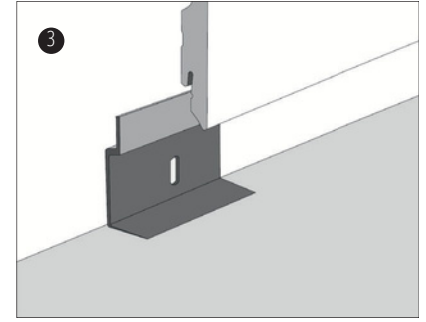

An der Stelle wo die Leisten zusammentreffen, sollte ein Clip montiert werden, um die Schnittstelle zu stabilisieren.

## BEFESTIGUNG MIT MONTAGEKLEBER

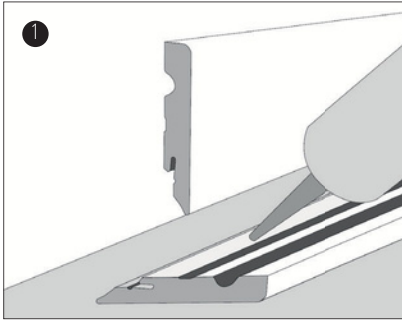

Montagekleber gleichmäßig auftragen. Die Verwendung von Silikon ist nicht zulässig.

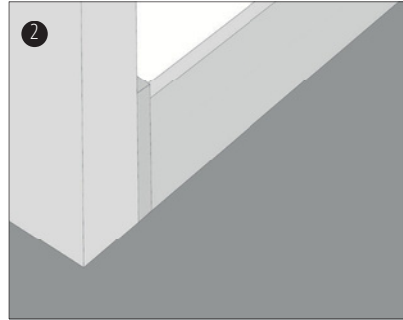

Bei der Verwendung von Eckstäbchen diese nach dem Kürzen ebenfalls festkleben.

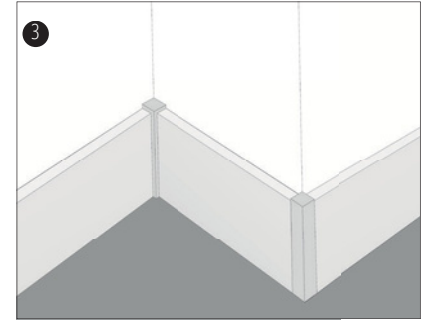

Bis zur vollständigen Durchtrocknung des Klebers die Leisten fixieren, um verrutschen zu vermeiden.

## MONTAGE MIT DRUCKLUFTNAGLER

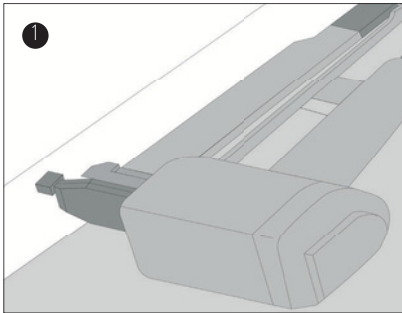

Sockelleiste nach dem Zuschneiden mit „Stauchkopfnägeln“ aus dem Druckluftnagler befestigen.

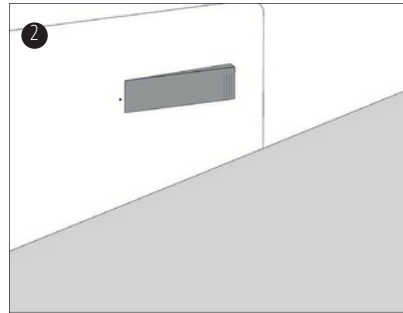

Der Ort der Einschnittsstelle so unauffällig wie möglich wählen. Gegebenenfalls sichtbare Löcher verschließen.

## SOCKELLEISTEN VERSIEGELN

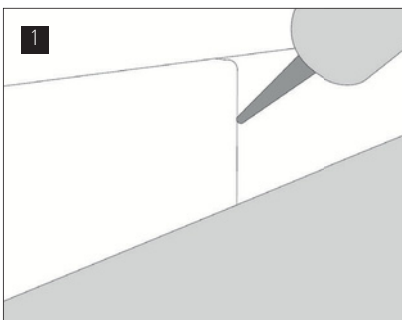

Aus ästhetischen und hygienischen Gründen mag es sinnvoll sein die Gehrung sowie die Ober- und/oder Unterseite mit einem geeigneten Dichtstoff zu versiegeln.

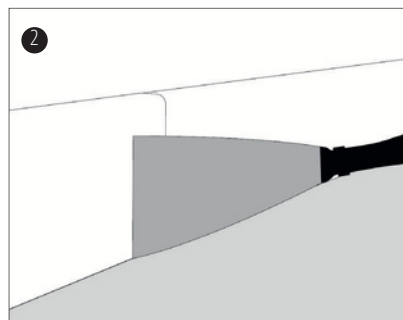

Verwenden Sie nur passende Dichtstoffe und Glättmittel, die neutral-vernetzend oder auf Hybridbasis sind.